



# CARACTÉRISTIQUES TECHNIQUES

## C12R-B



Poids opérationnel +-2% (Normes CE) :  
> 1100 kg

Poids de transport +-2% (Normes CE) :  
> 1025 kg

Charge utile :  
> 1150 kg

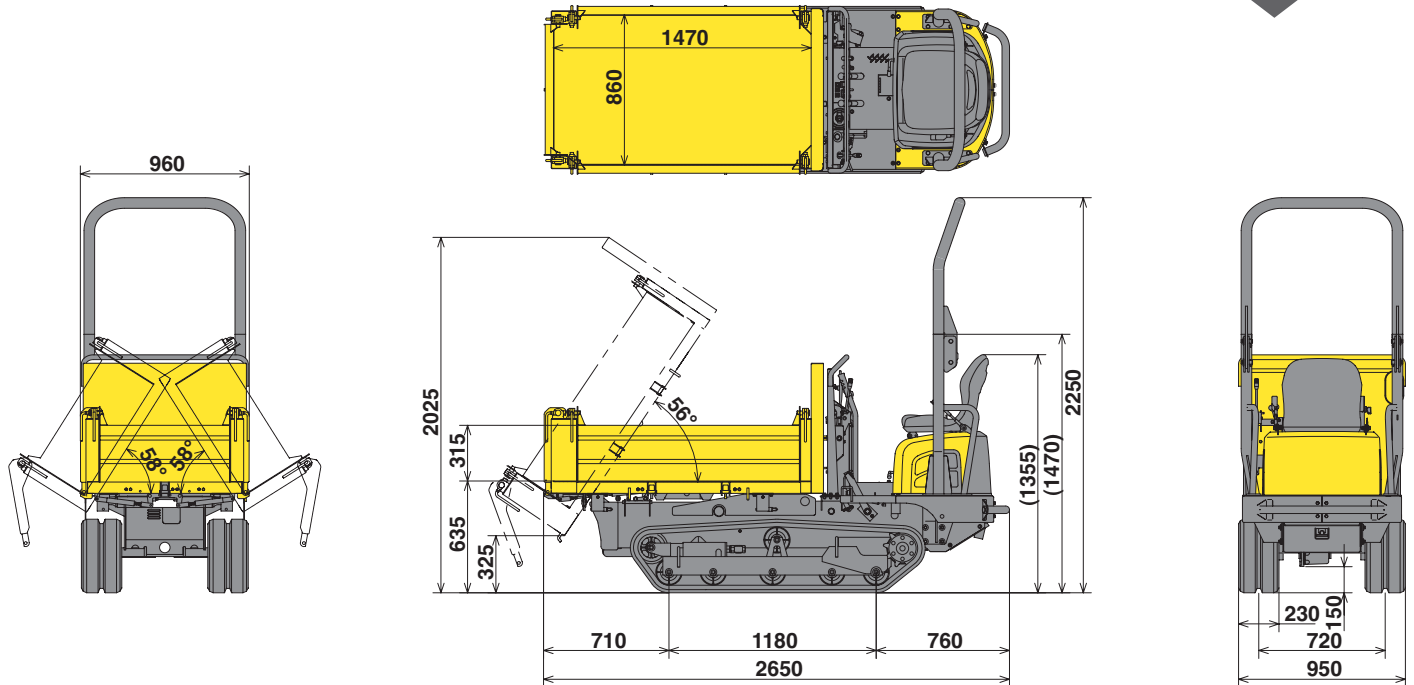

Sous réserve de modifications techniques. Dimensions données en mm.

### Moteur

Yanmar Diesel 2 cylindres .....	2TE67L-FW3
Puissance.....	7,5 kw / 10,2 CV / 2800 tr/min
Cylindrée .....	507 cm <sup>3</sup>
Couple maximum .....	30,8 N.m. / 2200 tr/min

### Performances

Angle de renversement de la benne (arrière / côté) .....	56° / 58°
Dimensions de la benne (L x l x h).....	1470 x 860 x 315 mm
Système de basculement .....	3 côtés
Capacité de la benne (arasé / avec dôme).....	0,4 / 0,52 m <sup>3</sup>
Garde au sol benne relevée .....	325 mm
Pente maximum admissible .....	30°
Vitesse de translation .....	5,5 km/h
Rayon de braquage min. ....	1810 mm

### Châssis inférieur

Largeur des chenilles.....	230 mm
Garde au sol.....	150 mm
Pression au sol (à vide / en charge) .....	0,20 / 0,41 kg/cm <sup>2</sup>

### Divers

Système hydraulique .....	16,5 l
Pompe à engrenages de levage de la benne .....	11,5 l/min x 160 bars
Réservoir à carburant .....	14,5 l
Circuit de refroidissement .....	2,0 l
Pression acoustique LwA (2000/14/CE & 2005/88/CE) .....	99 dBA