

# CARRIESCOPIC

Allée du Vivarais - B.P. 66 - 26302 BOURG DE PEAGE CEDEX

Tél : 04.75.72.49.99 - Fax : 04.75.72.76.80

## Pelle à pneus 10Tonnes

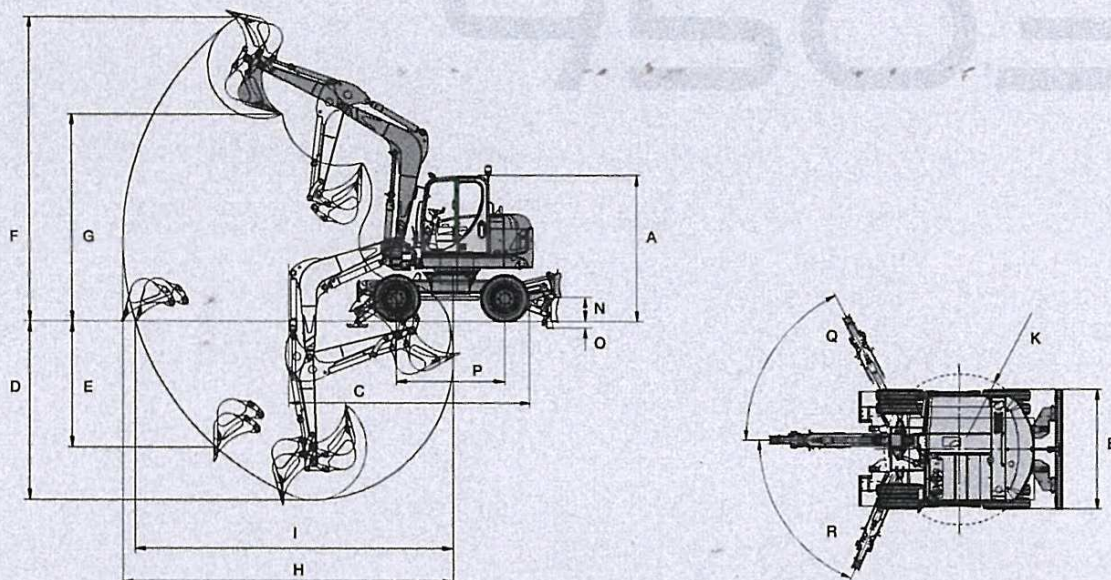

### DIMENSIONS

	9503z Flèche monobloc	9503z Flèche articulée
A Hauteur à la cabine	2980 mm	2980 mm
B Largeur	2465 mm	2465 mm
C Longueur de transport (groupe de travail posé)	6847 mm	6718 mm
BALANCIER COURT / LONG		
D Profondeur de fouille max.	3646 / 3950 mm	3949 mm
E Profondeur de fouille max. (paroi verticale)	2596 / 2895 mm	2955 mm
F Hauteur d'attaque max.	6237 / 6372 mm	8079 mm
G Hauteur de déversement max.	4253 / 4388 mm	5925 mm
H Rayon de fouille max.	6827 / 7100 mm	7812 mm
I Portée max. au sol	6576 / 6864 mm	7597 mm
Déport arrière max. de la tourelle (orientée à 90°)		
K Rayon d'orientation de l'arrière de la tourelle	318 mm	318 mm
L Déport max. du groupe de travail du côté droit (au milieu du godet)	1550 mm	1550 mm
M Déport max. du groupe de travail du côté gauche (au milieu du godet)	720 mm	720 mm
N Levée max. de la lame (au dessus du niveau du sol)	550 mm	550 mm
O Abaissement max. de la lame (sous le niveau du sol)	498 mm	498 mm
P Empattement	132 mm	132 mm
R Angle de déport de flèche à gauche	2200 mm	2200 mm
Q Angle de déport de flèche à droite	67 °	67 °
Rayon min. d'orientation de l'avant de la tourelle	63 °	63 °
Force d'arrachement au balancier (balancier court / balancier long)	25,8 / 23,1 kN	40,34 / 36,34 kN
Force d'arrachement au godet	38,9 kN	50,6 kN

### CAPACITE DE LEVAGE 9503z Flèche monobloc

A	3 m				4 m				5 m				max.			
	0°	90°	0°	90°	0°	90°	0°	90°	0°	90°	0°	90°	0°	90°		
3,0 m	-	-	2280*	2105	2105*	1465	2075*	1235	2075*	1235	2075*	1235	2075*	1235		
1,5 m	-	-	3205*	1920	2490*	1380	2210*	1120	2210*	1120	2210*	1120	2210*	1120		
0,0 m	5725*	2770	3680*	1800	2700*	1315	2405*	1175	2405*	1175	2405*	1175	2405*	1175		
-1,0 m	5245*	2765	3500*	1780	-	-	2560*	1355	2560*	1355	2560*	1355	2560*	1355		

20 km/h, stabilisateurs seuls, roues directrices avant, roues jumelées, balancier court.

### CAPACITE DE LEVAGE 9503z Flèche articulée

A	3 m		4 m		5 m		max.	
	0°	90°	0°	90°	0°	90°	0°	90°
3,0 m	3245*	3245*	2795*	2055	2215*	1450	1780*	915
1,5 m	4885*	2975	3400*	1805	2485*	1325	1700*	855
0,0 m	5020*	2680	3340*	1705	2485*	1250	1600*	890
-1,0 m	3860*	2690	2945*	1705	2220*	1245	1470*	985

20 km/h, lame de remblayage à l'arrière, stabilisateurs avant, roues directrices avant, roues jumelées, balancier court.