

STAR 6 CRAWLER**TOUT ATTEINDRE**

- > Conduite précise et progressive
- > Chenilles avec roues intermédiaires sur support oscillant
- > Capacité à traverser les terrains accidentés et flaques d'eau
- > Emplacements dédiés aux fourches

AGILITÉ OPTIMALE DANS UNE ZONE DE TRAVAIL CONFINÉE

- > Machine compacte: seulement 0.76 m de largeur
- > Rayon de braquage faible
- > Extension de la plate-forme de 0.4 m
- > Plate-forme avec marche antidérapante
- > Pupitre de commande ergonomique et intuitif avec indicateur de niveau de batterie

AVEC LE MEILLEUR RAPPORT QUALITÉ-PRIX

- > Mât à vérins trois corps, sans chaîne, ni câble
- > Moteurs électriques asynchrones sans charbon
- > Accès facile aux composants (capôts et pompe à main dédiée)
- > Diagnostic embarqué: Haulotte Activ'Screen



STAR 6 CRAWLER

MÂTS VERTICAUX

DONNÉES TECHNIQUES

STAR 6 CRAWLER

Hauteur de travail	5.8 m
Hauteur plateforme	3.8 m
Capacité maximum - intérieur	200 kg (2 pers.)
Capacité maximum - extérieur	200 kg (1 pers.)
Dimensions panier	0.74 m x 1.0 m
Dimensions panier avec extension	0.74 m x 1.44 m
A Longueur hors tout	1.44 m
B Largeur hors tout	0.76 m
C Hauteur repliée	1.72 m
E Garde au sol	6 cm
Vitesse de translation	0.8 - 2.2 km/h
Rayon de braquage extérieur	1.25 m
Dévers	1.5° / 3°
Pente maximum	25 %
Hauteur maximale de translation	0.7 m
Chenilles - non marquantes	180 x 72 x 43
Batteries	2 x 12 V - 115 Ah (C5)
Capacité réservoir huile hydraulique	5 l
Poids total	1175 kg

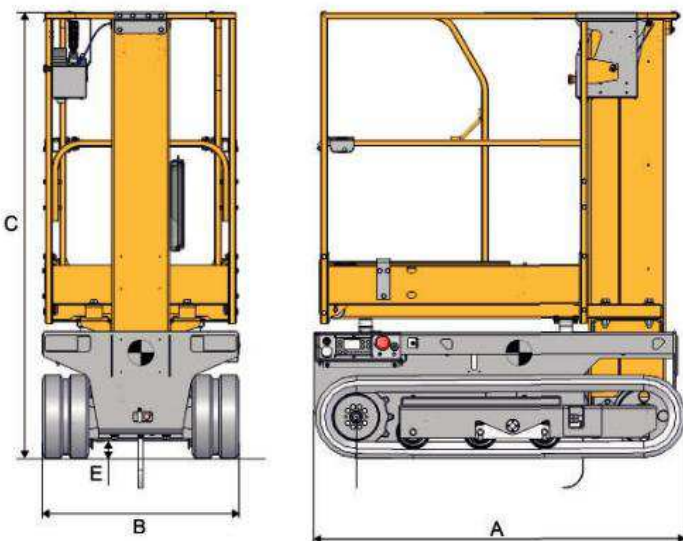

ÉQUIPEMENT STANDARD

- > Moteurs électriques asynchrones 24 V sans charbon
- > Chargeur de batteries 20 A
- > Batteries sans entretien 2x12 V - 115 Ah
- > Indicateur de niveau de batterie
- > Haulotte Activ'Screen
- > Emplacements pour fourches de levage
- > Anneaux de levage
- > Porte battante avec verrou
- > 2 vitesses de translation
- > 2 chenilles non-marquantes, directrices et motrices
- > Compteur horaire
- > Klaxon
- > Avertisseur sonore sur translation
- > Arrêt d'urgence sur pupitres bas et haut
- > Descente d'urgence
- > Pompe de secours manuelle pour l'élévation de la plateforme
- > 2 pupitres de commande: sur le châssis et dans le panier
- > Pupitre de commande supérieur mobile
- > 2 accroches pour harnais de sécurité dans le panier
- > Extension de la plate-forme + 0.4 m

OPTIONS ET ACCESSOIRES

- > Coupe batteries cadenassable
- > Pupitre de commande supérieur avec film de protection en plastique
- > Protection du joystick
- > Pédale d'homme mort
- > Avertisseur feu à éclats
- > Huile hydraulique pour les pays froids
- > Huile biodégradable

